

1128

Geradsitzventil mit Faltenbalg

PN 10-40 DN 15-100

Ausführung

nach DIN 3356

Oberteil

außenliegendes
Spindelgewinde
Handrad steigend
Spindel steigend

Spindeldurchführung

Faltenbalg mit
Sicherheitsstopfbuchse

Abschlußkörper

Kegel

Gehäusesitz

Integralsitz

Anschluß

Flansche mit Dichtleiste
Anschlußflansche nach
EN 1092-1 (DIN 2501
T.1)

Anforderungen und Prüfungen

Nach DIN 3356 T.1

Kennzeichnung

Nennweite
Nenndruck
Gehäusewerkstoff
Herstellerzeichen
Durchflußrichtung

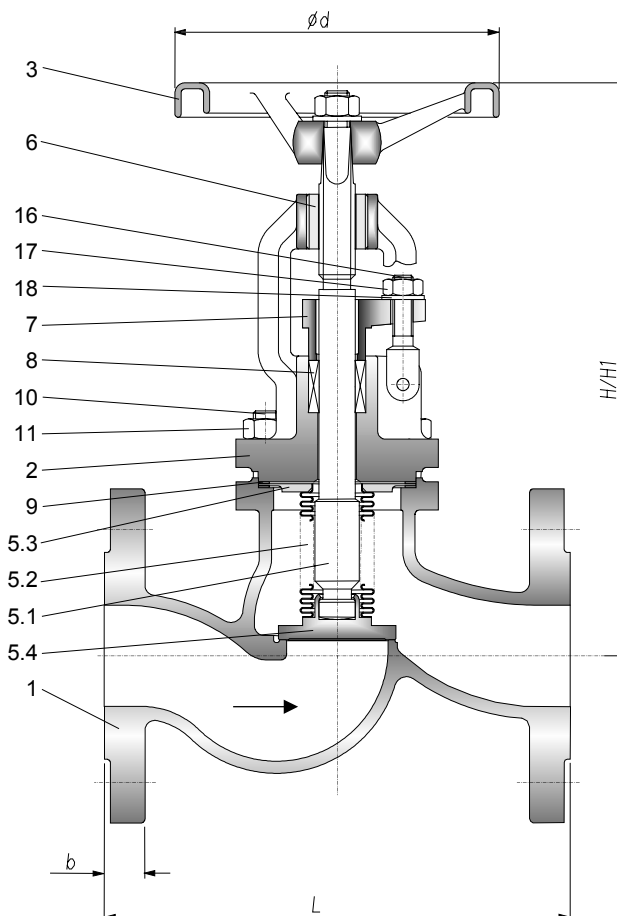

| Pos. | Benennung | Werkstoff | Pos. | Benennung | Werkstoff |
|------|------------------|-----------|------|---------------|------------------------|
| 1 | Gehäuse | 1.4408 | 8 | Packung | Reingrafit |
| 2 | Bügelauflaufsatz | 1.4408 | 9 | Dichtung | Reingrafit / 1.4401 |
| 3 | Handrad | GTS/GTW | 10 | Schraube | A4-70 |
| 5.1 | Spindel | 1.4571 | 11 | Mutter | A4 |
| 5.2 | Faltenbalg | 1.4571 | 16 | Klappschraube | 1.4571 |
| 5.3 | Zwischenscheibe | 1.4571 | 17 | Mutter | A4 |
| 5.4 | Kegel | 1.4571 | 18 | Scheibe | 1.4571 |
| 6 | Gewindebuchse | 1.4021 | | | |
| 7 | Stopfbuchse | 1.4571 | | | |

Baulänge nach EN 558-1 Reihe 1 (DIN 3202-F1)

| DN | 15 | 20 | 25 | 32 | 40 | 50 | 65 | 80 | 100 |
|-----------------|-----|-------------|-----|-----|-----|-----|-------------|-----|-----|
| L | 130 | 150 | 160 | 180 | 200 | 230 | 290 | 310 | 350 |
| H | 175 | 225 | 225 | 230 | 270 | 285 | 340 | 370 | 410 |
| H1 | 185 | 240 | 240 | 250 | 300 | 320 | 360 | 395 | 450 |
| $\varnothing d$ | 100 | 120 | 120 | 120 | 140 | 160 | 180 | 180 | 200 |
| PN | b | | | | | | | | |
| 10 | kg | | | | | | siehe PN 16 | | |
| PN | b | | | | | | 18 | 20 | 20 |
| 16 | kg | siehe PN 40 | | | | | | | |
| PN | b | | | | | | | | |
| 25 | kg | | | | | | siehe PN 40 | | |
| PN | b | 16 | 18 | 18 | 18 | 18 | 20 | 22 | 24 |
| 40 | kg | | | | | | | | |
| k_{vs} | | 4 | 6,3 | 10 | 16 | 25 | 40 | 63 | 100 |
| | | | | | | | | 100 | 160 |

1128**Geradsitzventil
mit Faltenbalg****PN 10-40 DN 15-100****Betriebsdruck in bar bei Temperatur in °C**

| Werkstoff | PN | 50°C | 100°C | 120°C | 150°C | 200°C | 250°C | 300°C | | | | | |
|------------------|----|------|-------|-------|-------|-------|-------|-------|--|--|--|--|--|
| »1.4408« | 10 | 10,0 | 8,2 | 8,2 | 7,2 | 6,2 | 5,7 | 5,1 | | | | | |
| GX6CrNiMo18-10-2 | 16 | 16,0 | 13,2 | 13,2 | 11,6 | 10,0 | 9,1 | 8,2 | | | | | |
| EN 10213 | 25 | 25,0 | 20,7 | 20,7 | 18,1 | 15,7 | 14,2 | 12,8 | | | | | |
| | 40 | 40,0 | 33,1 | 33,1 | 29,0 | 25,1 | 22,8 | 20,5 | | | | | |

Ausführungsvarianten

Heizmantel

Einbaubeschreibung

Die Rohrleitung ist so zu legen, daß schädliche Schub- und Biegekräfte von den Armaturengehäusen ferngehalten werden. Absperrventile werden normal so eingebaut, daß das Durchflußmedium unter dem Kegel ein- und über dem Kegel austritt.

Die Anwendung von Zusatzhebeln beim Drehen des Handrades ist nicht zulässig.

02/2002 - 1128.100-400.205 - Änderungen vorbehalten