

1101

Absperrventil Geradsitzform

PN 10-40 DN 15-300

Ausführung
nach DIN 3356

Oberteil
Außenliegendes
Spindelgewinde
Handrad steigend
Spindel steigend

Spindeldurchführung
Stopfbuchse

Abschlußkörper
Kegel

Gehäusesitz
Integralsitz

Anschluß
Flansche mit Dichtleiste
Anschlußflansche nach
EN 1092-1 (DIN 2501
T.1)

**Anforderungen und
Prüfungen**
nach DIN 3356 T.1

Kennzeichnung
Nennweite
Nenndruck
Gehäusewerkstoff
Herstellerzeichen
Durchflußrichtung

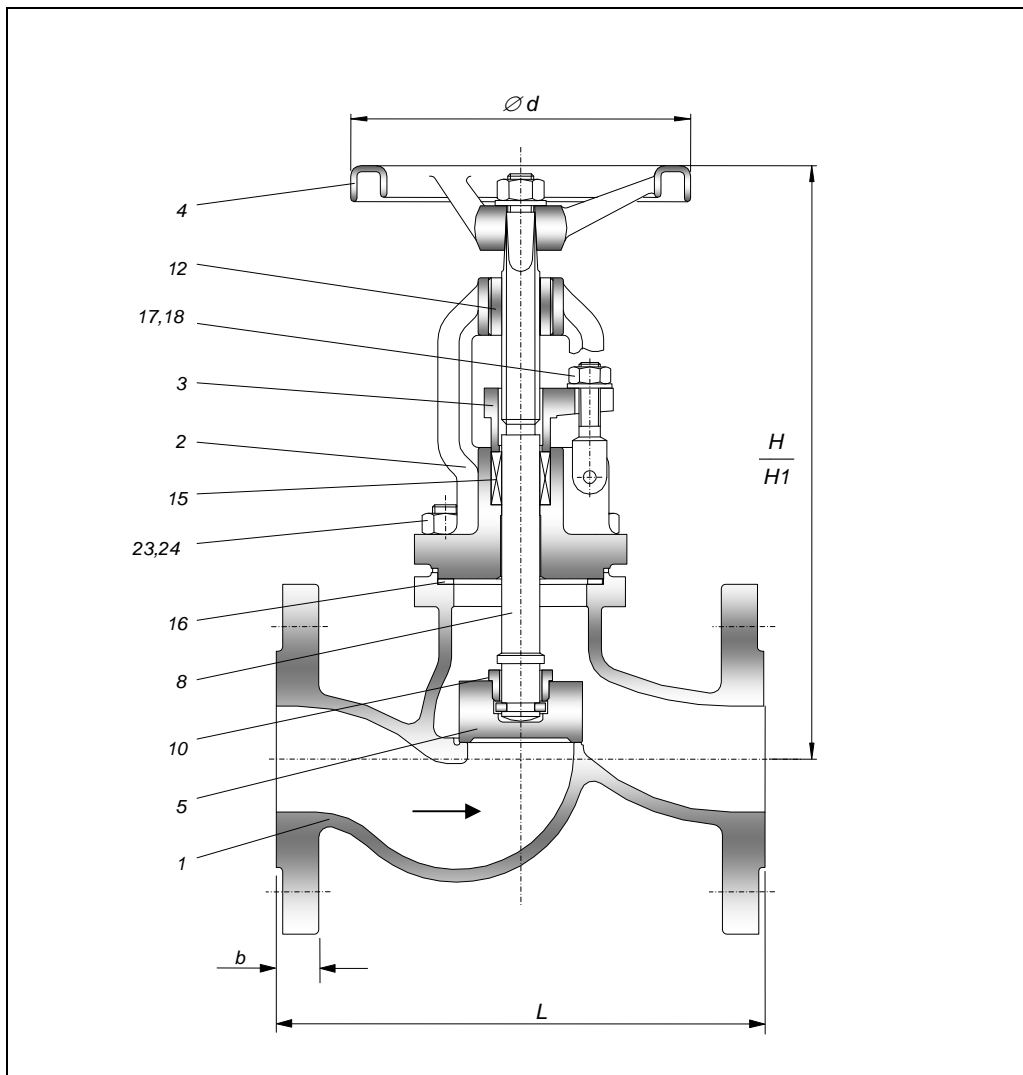

| Pos. | Benennung | Werkstoff | | Pos. | Benennung | Werkstoff | |
|------|--------------------|-----------|---------|------|---------------|--------------|--------------|
| 1 | Gehäuse | 1.4308 | 1.4408 | 15 | Packung | 1.4308 | 1.4408 |
| 2 | Bügelauflaufsatz | 1.4308 | 1.4408 | 16 | Dichtung | Reingrafit / | Reingrafit / |
| 3 | Stopfbuchse | 1.4541 | 1.4571 | | | 1.4401 | 1.4401 |
| 4 | Handrad | GTS/GTW | GTS/GTW | 17 | Klappschraube | 1.4541 | 1.4571 |
| 5 | Kegel | 1.4541 | 1.4571 | 18 | Mutter | A2 | A4 |
| 8 | Spindel | 1.4541 | 1.4571 | 23 | Schraube | A2-70 | A4-70 |
| 10 | Kegelverschraubung | 1.4541 | 1.4571 | 24 | Mutter | A2 | A4 |
| 12 | Gewindebuchse | 1.4021 | 1.4021 | | | | |

¹ weitere Werkstoffe siehe technischer Anhang

Baulänge nach EN 558-1 Reihe 1 (DIN 3202-F1)

| DN | 15 | 20 | 25 | 32 | 40 | 50 | 65 | 80 | 100 | 125 | 150 | 200 | 250 | 300 | | | | | |
|-----------------|-------------|-----|-----|-----|-----|-----|-----|-----|-----|-----|-----|-----|-----|------|-----------------|----|-----------------|----|-----|
| L | 130 | 150 | 160 | 180 | 200 | 230 | 290 | 310 | 350 | 400 | 480 | 600 | 730 | 850 | | | | | |
| H | 175 | 225 | 225 | 230 | 270 | 285 | 340 | 370 | 410 | 460 | 535 | 635 | 640 | 760 | | | | | |
| H1 | 185 | 240 | 240 | 250 | 300 | 320 | 360 | 395 | 450 | 515 | 585 | 695 | 720 | 850 | | | | | |
| Ø d | 100 | 120 | 120 | 120 | 140 | 160 | 180 | 180 | 200 | 225 | 250 | 280 | 320 | 360 | | | | | |
| PN 10 | siehe PN 16 | | | | | | | | | | | 24 | 26 | 26 | | | | | |
| kg | | | | | | | | | | | | 146 | | | | | | | |
| PN 16 | siehe PN 40 | | | | | | | | | | | 18 | 20 | 20 | 22 | 22 | 24 | 26 | 28 |
| kg | | | | | | | | | | | | 21 | | | 35 | 48 | 57 | 90 | 146 |
| PN 25 | siehe PN 40 | | | | | | | | | | | | | | 30 | 32 | 39 ² | | |
| kg | | | | | | | | | | | | | | | 185 | | | | |
| PN 40 | b | 16 | 18 | 18 | 18 | 18 | 20 | 22 | 24 | 24 | 26 | 28 | 34 | 38 | 47 ² | | | | |
| kg | | 5 | 6 | 7 | 10 | 12 | 17 | 23 | 37 | 53 | 64 | 98 | 192 | | | | | | |
| k _{vs} | | 4 | 6,3 | 10 | 16 | 25 | 40 | 63 | 100 | 160 | 250 | 360 | 630 | 1000 | 1400 | | | | |

² verstärkt gegenüber DIN / EN

Betriebsdruck in bar bei Temperatur in °C

| Werkstoff | PN | 50°C | 100°C | 120°C | 150°C | 200°C | 250°C | 300°C | | | | |
|--|----|------|-------|-------|-------|-------|-------|-------|--|--|--|--|
| »1.4308« GX5CrNi19-10 EN 10213 | 10 | 10,0 | 7,7 | 7,7 | 6,7 | 5,7 | 5,2 | 4,8 | | | | |
| | 16 | 16,0 | 12,3 | 12,3 | 10,7 | 9,1 | 8,4 | 7,7 | | | | |
| | 25 | 25,0 | 19,2 | 19,2 | 16,7 | 14,2 | 13,1 | 12,1 | | | | |
| | 40 | 40,0 | 30,8 | 30,8 | 26,8 | 22,8 | 21,0 | 19,4 | | | | |
| »1.4408« GX6CrNiMo18-10-2 EN 10213 | 10 | 10,0 | 8,2 | 8,2 | 7,2 | 6,2 | 5,7 | 5,1 | | | | |
| | 16 | 16,0 | 13,2 | 13,2 | 11,6 | 10,0 | 9,1 | 8,2 | | | | |
| | 25 | 25,0 | 20,7 | 20,7 | 18,1 | 15,7 | 14,2 | 12,8 | | | | |
| | 40 | 40,0 | 33,1 | 33,1 | 29,0 | 25,1 | 22,8 | 20,5 | | | | |

Ausführungsvarianten

Anzeigevorrichtung
Entlastungskegel
Heizmantel
Isolieraufsatz
Kegel mit Weichdichtung
Konischer Kegel
Regulierkegel

Zusatzausrüstung

Kettenrad
Handrad- und Fernbetätigung
Getriebe
Elektrostellantrieb
pneumatischer Antrieb

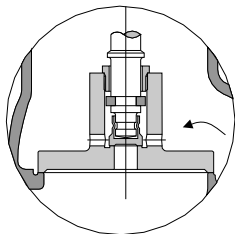

Entlastungskegel

Einbaubeschreibung

Die Rohrleitung ist so zu legen, daß schädliche Schub- und Biegekräfte von den Armaturengehäusen ferngehalten werden. Absperrventile werden normal so eingebaut, daß das Durchflußmedium unter dem Kegel ein- und über dem Kegel austritt. Bis zu den in untenstehender Tabelle angegebenen Differenzdrücken zwischen dem Betriebsdruck vor und dem Gegendruck hinter dem Abschluß können Absperrventile auch in Leitungen mit wechselnder Strömungsrichtung eingebaut werden. Sobald diese Differenzdrücke überschritten werden, sind Entlastungskegel vorzusehen. In diesem Fall muß der Einbau so erfolgen, daß der abzudichtende Druck über dem Kegel liegt.

| | | | | | |
|------------------|-----|-----|-----|-----|-----|
| Nennweite DN | 125 | 150 | 200 | 250 | 300 |
| Δp [bar] | 33 | 21 | 14 | 9 | 6 |

Der Entlastungskegel hat die Funktion einer Umföhrung und erfüllt nur dann seinen Zweck, wenn sich nach dem Öffnen ein Gegendruck aufbaut, so daß die Druckdifferenz kleiner wird als in der vorstehenden Tabelle aufgeföhrt. Ist dies nicht möglich, sind Sonderausföhungen erforderlich. In diesen Fällen bitten wir um die Angabe der genauen Betriebsbedingungen.

Die Anwendung von Zusatzhebeln beim Drehen des Handrades ist nicht zulässig.